

Queimadores Industriais

Manual Técnico

Modelo:

L 350

GLP 50 mbar

Gás Natural 300 mbar

220 V 60 Hz

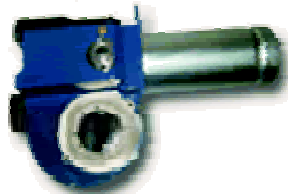
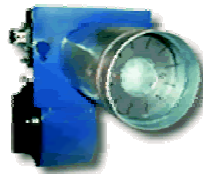
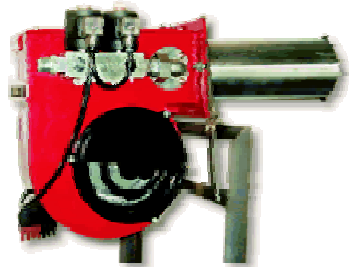

CARACTERÍSTICAS TÉCNICAS

Identificação:	Modelo	L350
Potência térmica máxima:	kcal/h	300.000
	kW	350
Potência térmica mínima:	kcal/h	150.000
	kW	175
Vazão máxima de gás (GLP):	Nm ³ /h	13,6
Vazão mínima de gás (GLP):	Nm ³ /h	6,8
Vazão máxima de gás (Gás Natural):	Nm ³ /h	35
Vazão mínima de gás (Gás Natural):	Nm ³ /h	17,5
Pressão mínima de gás (GLP):	mbar	50
Pressão mínima de gás (Gás Natural):	mbar	300
Alimentação elétrica - 60 Hz:	V	220
Motor:	W	370
Condensador:	μF	14
Velocidade:	rpm	3400
Transformador:	kV/mA	E8/20
Programador de chama Landis:	LGA	52
	LGB	21
Válvula solenóide:	Segurança:	1/2"
	1 ^a etapa:	3/4"
Peso:	kg	38
Combustível:	GLP	22.000 kcal/Nm ³
	Gás Natural	8.600 kcal/Nm ³

CURVA DE TRABALHO

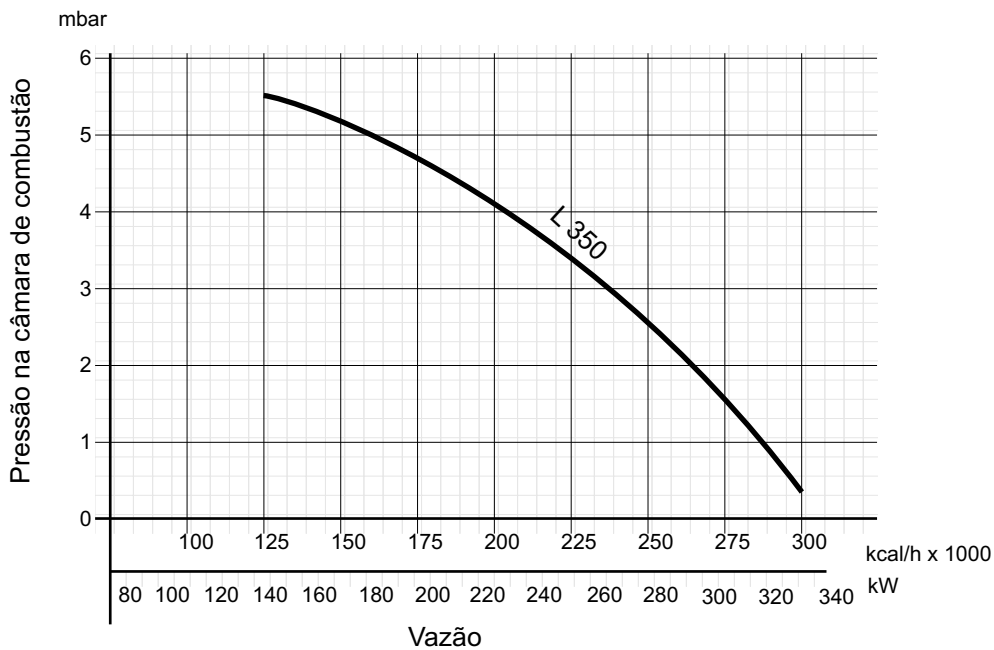

DIMENSÕES

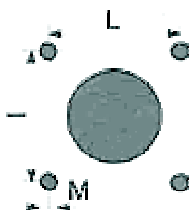
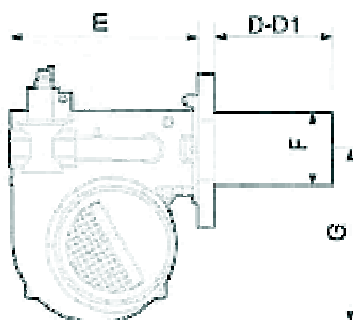
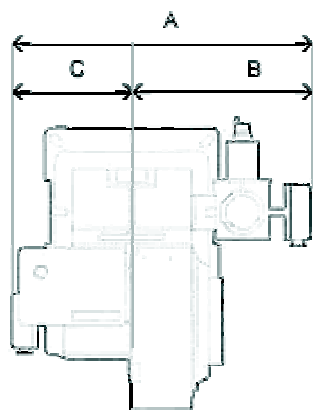

L 350										
A	B	C	D	D1	E	F	G	I	L	M
450	220	230	210	325	290	140	270	190	190	M8
D = Bocal Curto					D1 = Bocal Longo					

INSTALAÇÃO

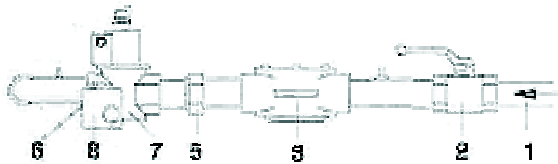

Pressão Máxima: 50 mbar

- 1 - Tubulação de gás
- 2 - Válvula de eslera
- 3 - Filtro de gás
- 4 -
- 5 - Junta
- 6 - Tomada de pressão
- 7 - Válvula solenóide
- 8 - Pressostato de mínima

QUEIMADOR: ENTRADA EM FUNCIONAMENTO

Ligado o queimador à tubulação de gás, é necessário verificar se esta última não apresenta perdas. Verificar, também, se a chaminé não está obstruída. Uma vez aberta a válvula de gás, purgar cuidadosamente a tubulação, através da tomada de pressão e, após, verificar o valor da pressão com um manômetro escala 30 mbar. Regular, em posição média, o estabilizador de pressão. Ligar a instalação na energia elétrica, colocando os termostatos na temperatura desejada. O queimador começa a funcionar, na posição de pré-purga durante 45 a 60 segundos aproximadamente, insuflando ar na câmara de combustão, sem que ocorra a abertura das válvulas de gás. No momento do acendimento verificar visualmente, através do visor, se a chama está correta; medir com o contador a vazão de gás e usar o regulador para atingir a quantidade de gás desejada. Dosar a quantidade de ar combustão visualmente, utilizando o registro de regulagem.

REGULAGEM DA CABEÇA DE COMBUSTÃO

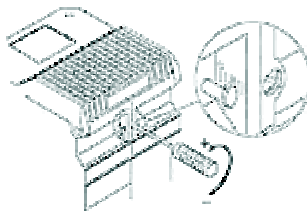

REGULAGEM DA VAZÃO DE GÁS

Regular a vazão de gás, agindo, como na figura, sobre o regulador:

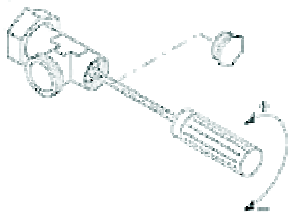

INSTALAÇÃO

KROMSCHRODER

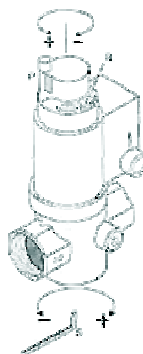

Para regular a vazão do gás, usar uma chave hexagonal na parte inferior da válvula. Cuidado: o giro máximo do regulador da posição "fechado" para a máxima abertura é de 180°. Para regular o arranque rápido, afrouxar o parafuso R e girar o regulador no sentido já indicado. Finalmente, apertar o parafuso R.

BRAHMA EG 12 L

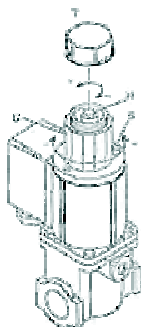

Para regular a vazão do gás, afrouxar o parafuso B e girar o regulador C conforme necessário. Para a direita (apertando) diminui; para a esquerda (desapertando) aumenta. Bloquear o parafuso B. Para regular o arranque rápido, tirar a tampa T e girar o parafuso H. Apertando, a vazão de acendimento diminui; desapertando aumenta.

REGULAGEM DA VAZÃO DE GÁS ELEKTROGAS VM-L

REGULAGEM DE ARRANQUE RÁPIDO

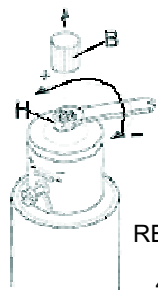

- 1) Tirar a tampa B.
- 2) Para a regulagem do arranque rápido, girar o regulador H tanto quanto necessário. Apertando a vazão de acendimento diminui; desapertando, aumenta.

REGULAGEM DA VAZÃO

- 3) Para regular a vazão do gás, girar o parafuso D conforme se necessite. Apertando, a vazão diminui; desapertando, aumenta.

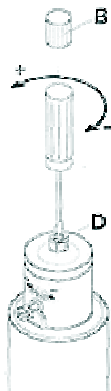

REGULAGEM DO TEMPO DE ABERTURA

- 4) Para regular o tempo de abertura, girar o parafuso E, tanto quanto necessário.

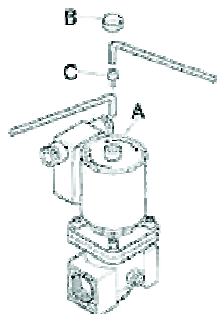
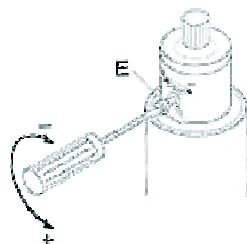

REGULAGEM DA VAZÃO DE GÁS ELEKTROGAS VM-R

- 1) Tirar a tampa B e o parafuso C (utilizar chave hexagonal na parte superior da válvula).
- 2) Para regular a vazão do gás, usar uma chave hexagonal na parte superior A da válvula.

INSTALAÇÃO

VÁLVULA SOLENÓIDE - GÁS HONEYWELL VE 40 ...C1002

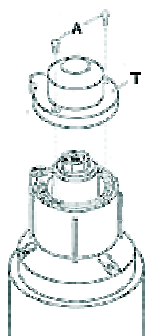

Regulagem de fornecimento inicial:

Regulagem de 0 - 40% de fornecimento. A regulagem feita pelo fabricante está prevista para um fornecimento inicial médio. O amortecedor é totalmente eficaz. Para modificar a potência inicial, tirar o parafuso A, retirar a tampa T e girar o parafuso H. Girar o parafuso para a direita a fim de conseguir uma diminuição da potência de acendimento desenvolvida. Girar o parafuso para a esquerda com o objetivo de aumentá-la até encontrar a regulagem correta da potência de acendimento. Controlar que este acendimento esteja regulado corretamente e, assim não sendo, apertar ou afrouxar uma volta mais o parafuso.

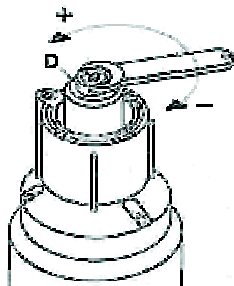
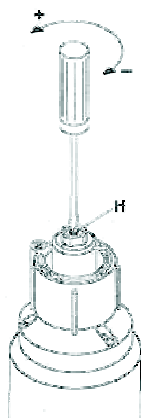

Para regular o fornecimento de gás, apertar ou afrouxar o parafuso D com uma chave de 12 mm. A redução da pressão do gás se consegue girando o parafuso no sentido dos ponteiros do relógio; para aumentá-la girar o parafuso no sentido contrário. Terminada a regulagem, recolocar a tampa e o parafuso A.

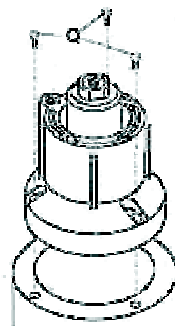

NOTA: Para trocar a bobina tirar os três parafusos.

DESMONTAGEM DO BOCAL

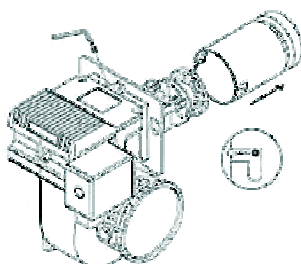
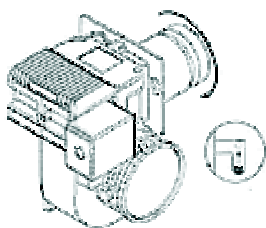

REGULAGEM

REGULAGEM DO AR

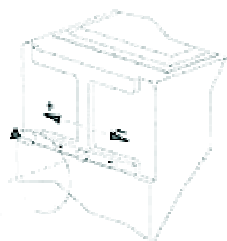

POSIÇÃO MÁXIMA

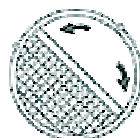

POSIÇÃO MÍNIMA



CORRENTE DE IONIZAÇÃO

O valor mínimo de detecção para um correto funcionamento deve superar $2\mu\text{A}$ (LGA 52), $3\mu\text{A}$ (LGB 21)

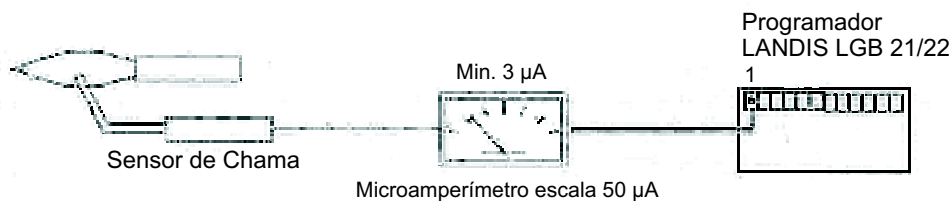
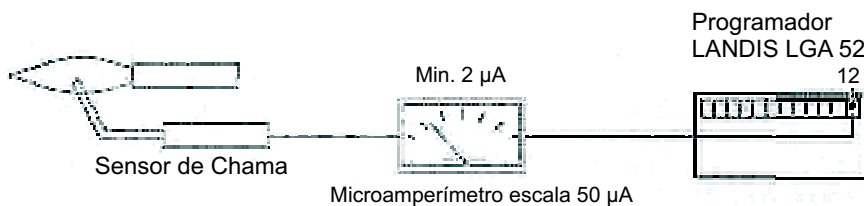

CABEÇA DE COMBUSTÃO

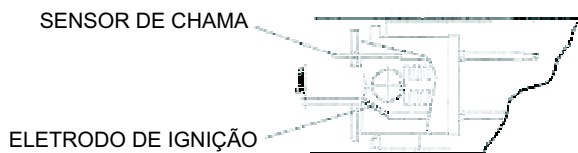

REGULAGEM

SERVO MOTOR LEG SQN 70.224 A 20

Tirar a tampa para poder alcançar os dentes de regulagem.
O acionamento dos dentes deve ser feito com a chave fornecida e uma chave de fenda (dente alaranjado).

- I- Dente (vermelho) de regulagem da posição de abertura da 2S chama (potência máxima)
- II- Dente (azul) de regulagem da posição de abertura da 1a chama.
- III - Dente (alaranjado) de regulagem; não utilizado (Pôs. 0a).
- IV - Dente (preto) de permissão de abertura da válvula solenóide da 2a chama.

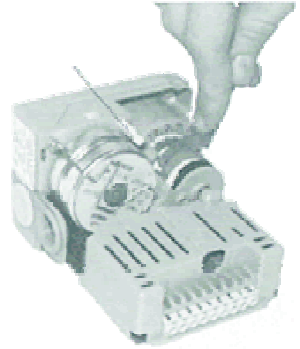

CONEXÕES

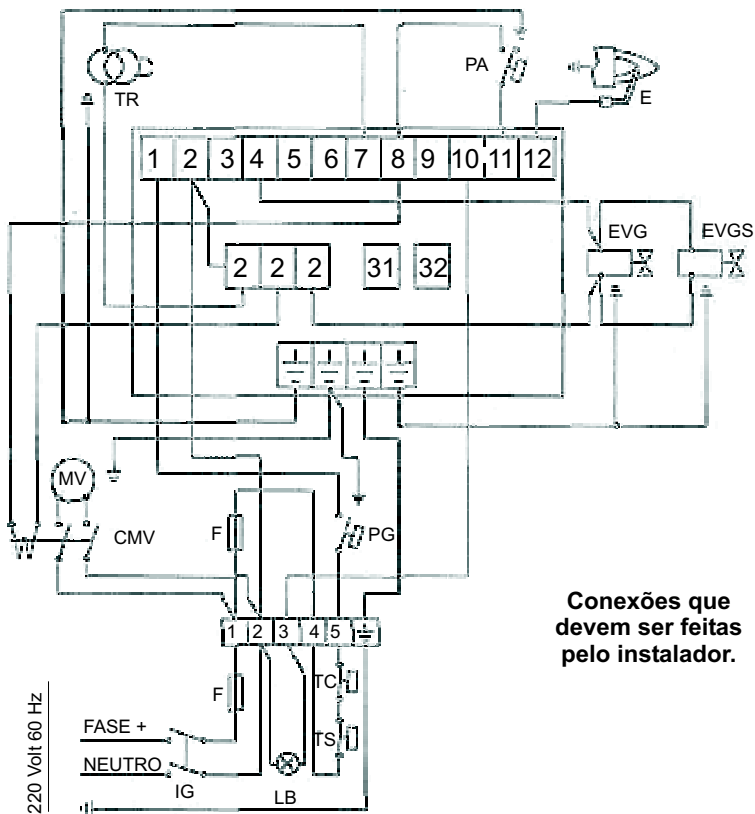

Conexões que devem ser feitas pelo instalador.

Código	Descrição
CMV	Contadora
E	Sensor de Chama
EVG	Válvula Solenóide - gás
EVGS	Válvula Solenóide - Segurança
F	Fusível
IG	Interruptor Geral
LB	Termostato da Caldeira
STS	Termostato de Segurança
YVG1	Válvula Solenóide - gás - 1ª Chama
YVGS	Válvula Solenóide - gás - Segurança
SPG _{min}	Pressostato de gás de mínima

Código	Descrição
Q	Interruptor geral com fusível
ER	Sensor de Chama
MV	Motor Ventilador
TV	Transformador
HLB	Indicador de Bloqueio
SPA	Pressostato de Ar
STC	Termostato da Caldeira
STS	Termostato de Segurança
YVG1	Válvula Solenóide - gás - 1ª Chama
YVGS	Válvula Solenóide - gás - Segurança
SPG _{min}	Pressostato de gás de mínima

COMPOSIÇÃO

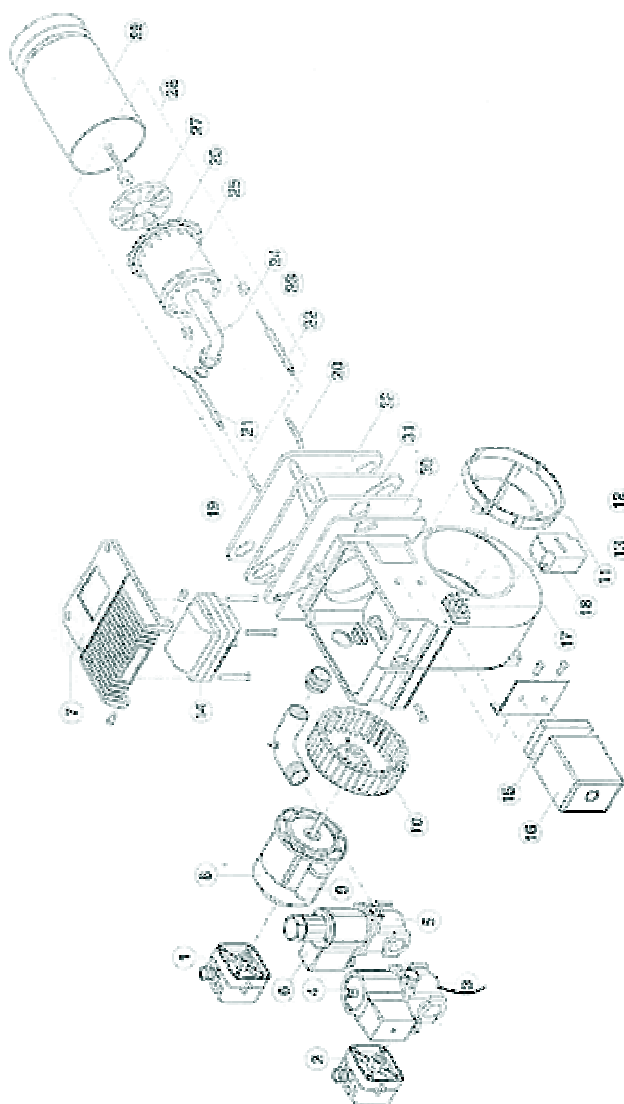

COMPOSIÇÃO

Nº.:	DESCRIÇÃO:	CÓDIGO:
1	PRESSOSTATO DE AR	Q113 / Q108/4
2	PRESSOSTATO DE GÁS	Q107 / Q114
3	VÁLVULA SOLENÓIDE - GÁS	V142 / V426/1
4	BOBINA	V209 / V520
5	VÁLVULA SOLENÓIDE - GÁS	V142 / V427/1
6	BOBINA	V209 / V520
7	TAMPA	BFC09052
8	MOTOR 100 W AEG	M181/2
9	CONDENSADOR 4 µF AEG	C10710
10	VENTILADOR 120 X 50	BFV10051001
11	DEFLETOR	GRMP006/1
12		
13		
14	TRANSFORMADOR 8/20	T123
15	BASE DO EQUIPAMENTO LANDIS	A402
16	PROGRAMADOR LANDIS LGB 21 / LGA 52	A130 / A144
17	RÉGUA DE CONEXÕES	E228/3
18	CAIXA DE PROTEÇÃO	BFC02007
19	CABO SENSOR DE CHAMA TC/TL	E1102/4 / E1102/7
20	CABO DE IGNIÇÃO TC/TL	BFE01401/1 / BFE01401/2
21	SENSOR DE CHAMA	BFE01024/2
22	ELETRODO DE IGNIÇÃO	BFE01024/1
23		
24	TUBULAÇÃO TC/TL	BFT10003/101 / BFT10003/201
25	CABEÇA DE COMBUSTÃO	BFT11003/001
26	DISCO POSTERIOR	BFD02003/001
27	DIFUSOR	BFD06003/2
28	GRUPO CABEÇA DE COMBUSTÃO TC/TL	GRTT0100/332 / GRTT0100/334
29	BOCAL TC/TL	BFB01351/102 / BFB01351/202
30	JUNTA	BFG02010/1
31	FLANGE	BFF01003
32	JUNTA	BFG02012

TC = BOCAL CURTO

TL = BOCAL LONGO



Rua Osório Duque Estrada, 90 - Salão 01 - Jardim das Flores
Osasco - SP - 069122-000
(11) 3699-0797
www.laucy.com.br